

Modell LW 1002

Die LW 1002 ist ein Kraftpaket in Sachen Wickeltechnologie. Mit ihrer robusten Stahlschweißkonstruktion und dem Reitstock ist sie ideal für die Bearbeitung anspruchsvoller Wickelaufgaben mit extrem starken Drähten geeignet. Ausgestattet mit einem 3-Gang-Schaltgetriebe und einem beeindruckenden Drehmoment von 2400 Nm, meistert sie spielend große Wickeldurchmesser und mehrere Flachdrahtwicklungen.

Die Bedienung erfolgt intuitiv über einen 12-Zoll Android oder 15-Zoll Windows basierendem Touchscreen, der in allen Sprachen verfügbar ist. Über die USB-Schnittstelle können Programme einfach importiert und exportiert werden. Mit der Möglichkeit zur Netzwerkverbindung und Fernwartung haben Sie jederzeit volle Kontrolle über Ihre Produktion.

Natürlich bieten wir auch für die LW 1002 eine breite Auswahl an Zubehör, darunter Drahtbremsen, Drahtführer und mehr, um sicherzustellen, dass Ihre Maschine perfekt auf Ihre Anforderungen abgestimmt ist.

The LW 1002 is a powerhouse in winding technology. With its robust steel welding construction and tailstock, it is ideal for tackling demanding winding tasks with extremely strong wires. Equipped with a 3-step gearbox and an impressive torque of 2400 Nm, it effortlessly handles large winding diameters and multiple flat wire windings.

Operation is intuitive via a 12-inch Android or 15-inch Windows-based touchscreen, available in all languages. Programs can be easily imported and exported via the USB interface. With the option for network connectivity and remote maintenance, you have full control over your production at all times.

Of course, we also offer a wide selection of accessories for the LW 1002, including wire brakes, wire guides, and more, to ensure that your machine is perfectly tailored to your requirements.

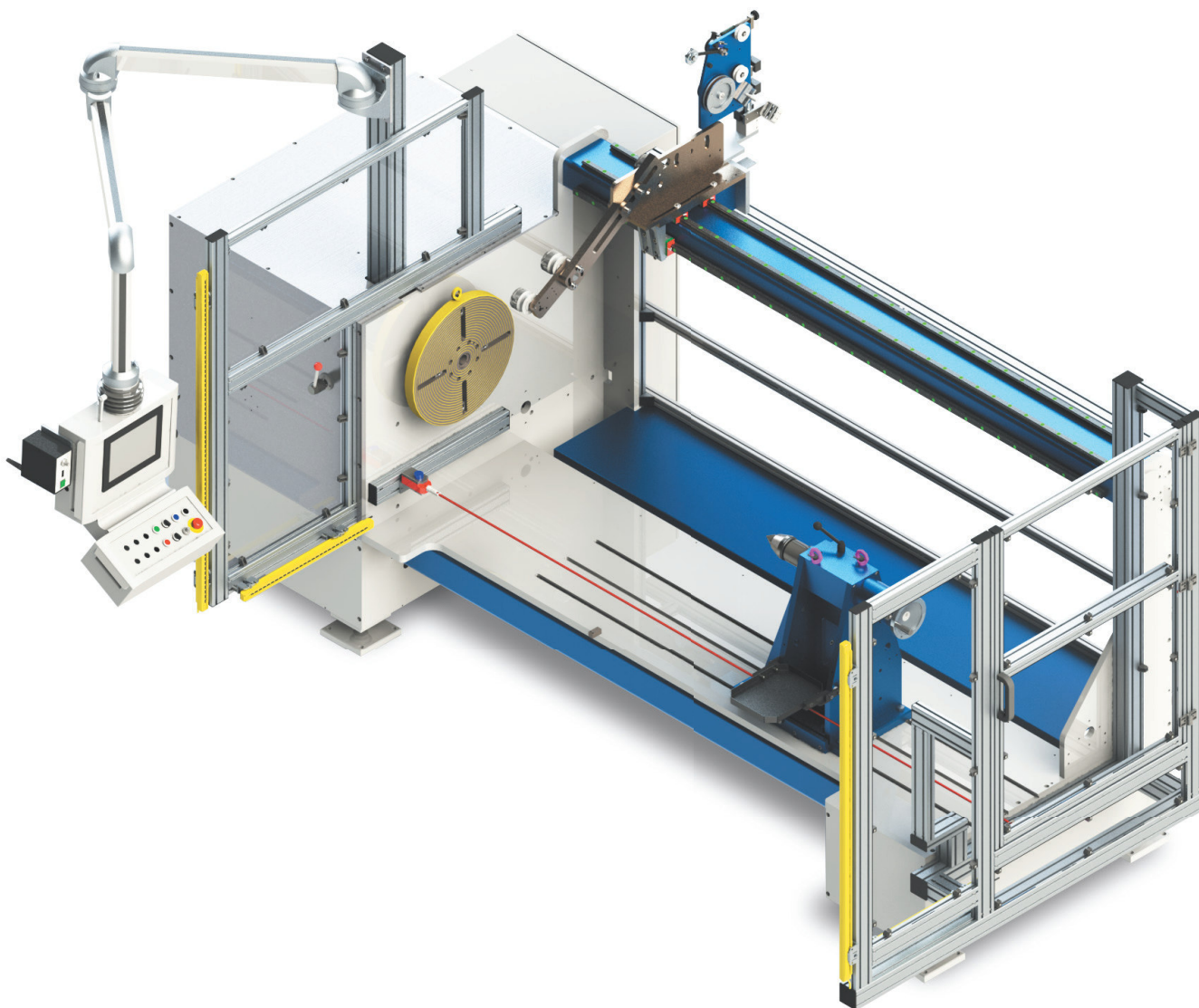

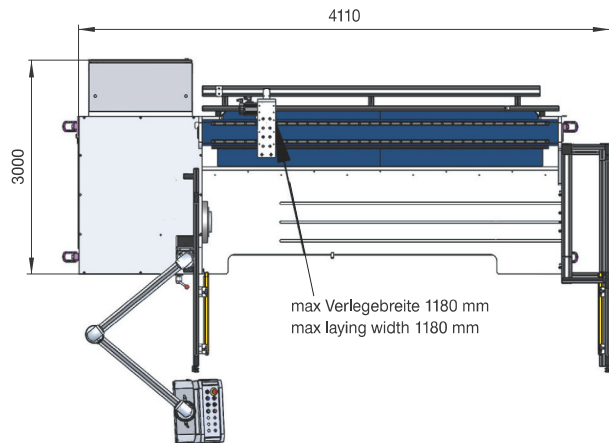
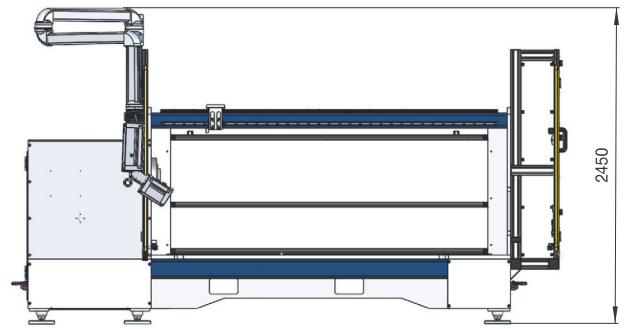
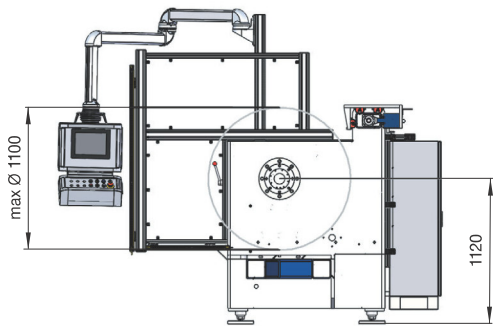

Drahtbereich	bis 600 mm ²
Verlegebreite	2200 mm
Umlaufdurchmesser	1150 mm
max. Vorschub	99 mm
Antriebsmotore	2 Servos
Spindelmotor bürstenlos	11 kW
Verlegemotor bürstenlos	1,5 kW
Schaltgetriebe	3 Gang
Display	12" Touchscreen Android 15" Touchscreen Windows
PC-Anschluss	ja
Programm runterladen	USB
Sprachen für Steuerung	alle Sprachen
Vorschubgenauigkeit	0,001 mm
Geschwindigkeitsüberwachung	Sicherheits-SPS
Gewicht	ca. 3600 kg
Stromversorgung	3 Ph / 400 V / 50 A
Druckluftversorgung	6 bar

wire range	up to 600 mm ²
traverse length	2200 mm
max. coil diameter	1150 mm
max. pitch	99 mm
drive motors	2 servos
main motor brushless	11 kW
traverse motor brushless	1,5 kW
switch gear box	3 step
display	12" touch screen android 15" touch screen windows
PC connection	yes
downloading program	USB
software languages	all languages
accuracy of pitch	0,001 mm
speed monitoring	safety SPS
weight	approx. 3600 kg
supply voltages	3 Ph / 400 V / 50 A
supply compressed air	6 bar